

# S653B | Talhas Manuais de Alavanca

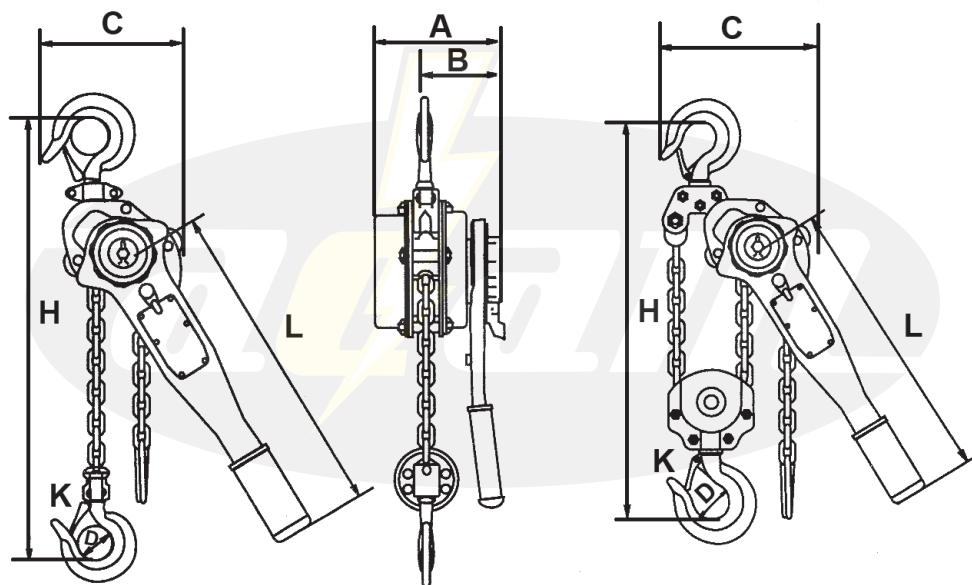

Capacidade	t	0.75	1.5	3	6	9
Altura de elevação	m	1.5	1.5	1.5	1.5	1.5
Teste de carga	Kn	11.0	22.0	37.5	75.0	112.5
Esforço requerido	n	140	220	320	340	360
Ramais de corrente		1	1	1	2	3
Ø corrente de carga	mm	66	8	10	10	10
Dimensões (mm)	A	148	172	200	200	200
	B	90	98	115	115	115
	C	136	160	180	335	320
	D	37	45	50	64	85
	H	325	380	480	620	700
	L	280	410	410	410	410
	K	30	36	40	50	58
Peso	Kg	7	11	21	31	47
Peso extra p/metro de corrente kg		0.8	1.4	2.2	4.4	6.6